

√ Rz160 (√)

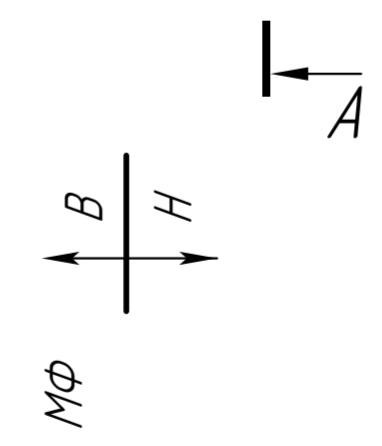
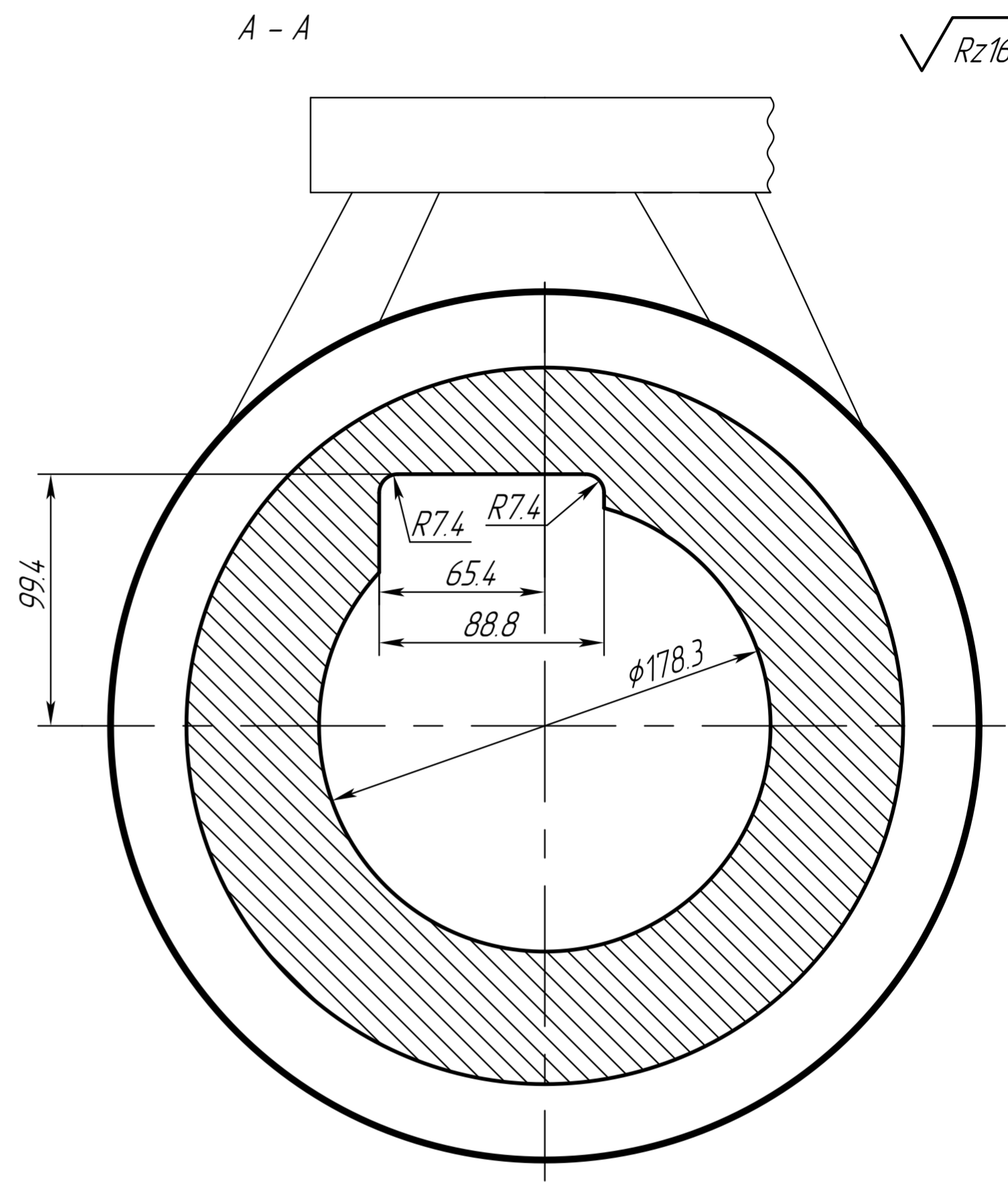
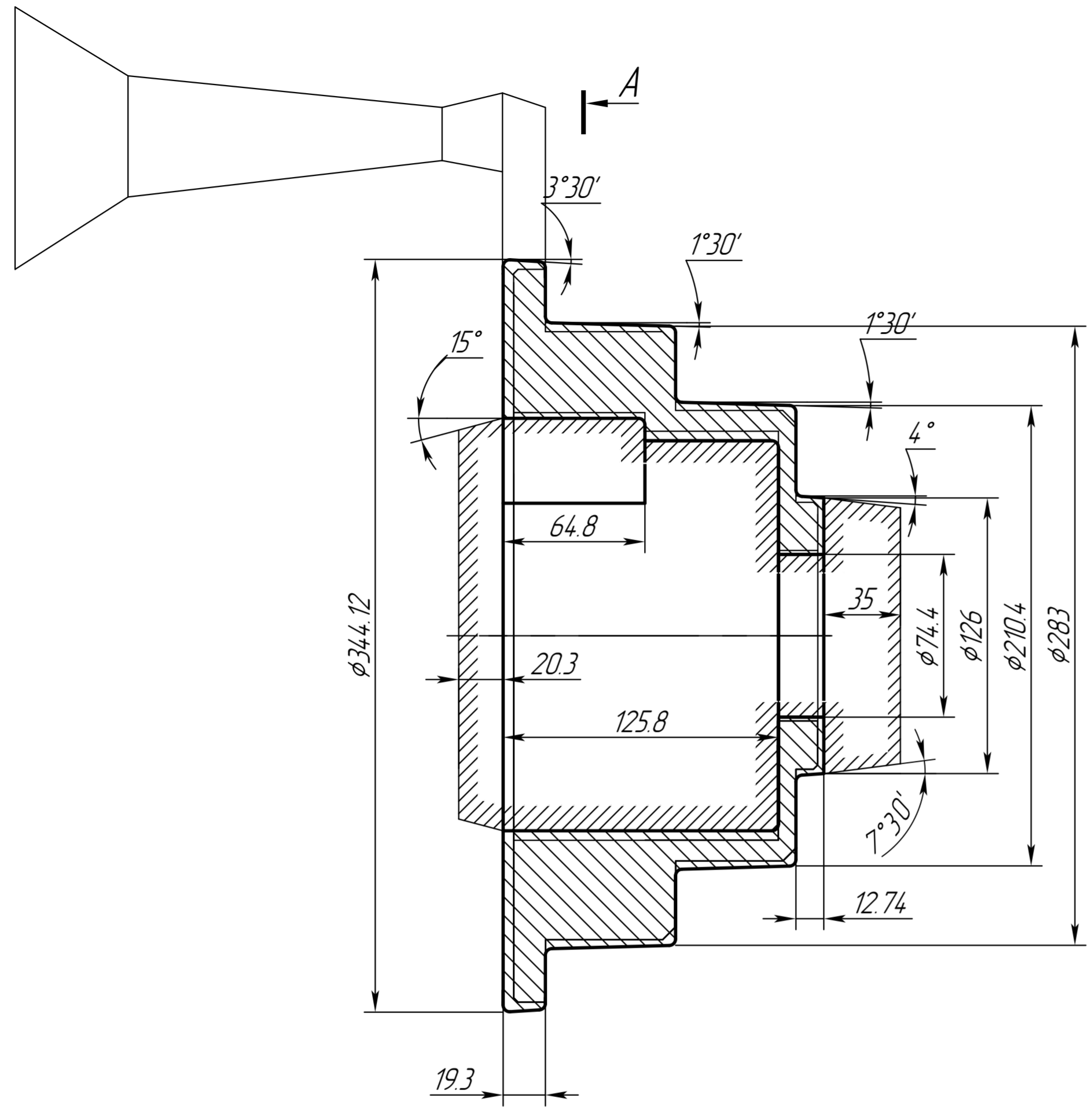

1. Класс точности отливки 11т-6-15-9-см 2.20 ГОСТ 26645-85
2. Покрытие внутренних необработанных поверхностей, грунтовка ГФ-020 красно-коричневая ГОСТ 4056-80 VI. 6/1 в два слоя.
3. После обработки корпус продуть сжатым воздухом или промыть.
4. Острые кромки притупить R=0.5мм.
5. Установка прокладок в разъем корпуса при расточке крышки запрещается.
6. Общие допуски по ГОСТ 20893.1-т.
7. Неуказанные радиусы скругления R=3мм.

Перв. примен.
Справ. №
Изд. № подл.
Взам. инв. №
Инв. № дробл.
Подп. и дата
Изд. № подл.
Подп. и дата

				Московский политехнический университет					
Изм.	Лист	№ докум.	Подп.	Дата	Корпус	Лит.	Масса	Масштаб	
							22,36	1:2	
Разраб.		Дегасюк А.Л.		10.05.21		Лист	4	Листов	4
Проб.		Панкратов С.Н.				Каф. МИТ ЛП группа 181-241			
Т. контр.					с420				
Н. контр.									
Утв.									