

ОПЕРАЦИЯ 020 ВЕРТИКАЛЬНО-ПРОТЯЖНАЯ  
 Оборудование: вертикально-протяжной станок модели Tsan Hsin TH-10x1500  
 Приспособление: жесткая опора с обработанным торцом

Инструмент: протяжка 2402-1596 ГОСТ 24823-81

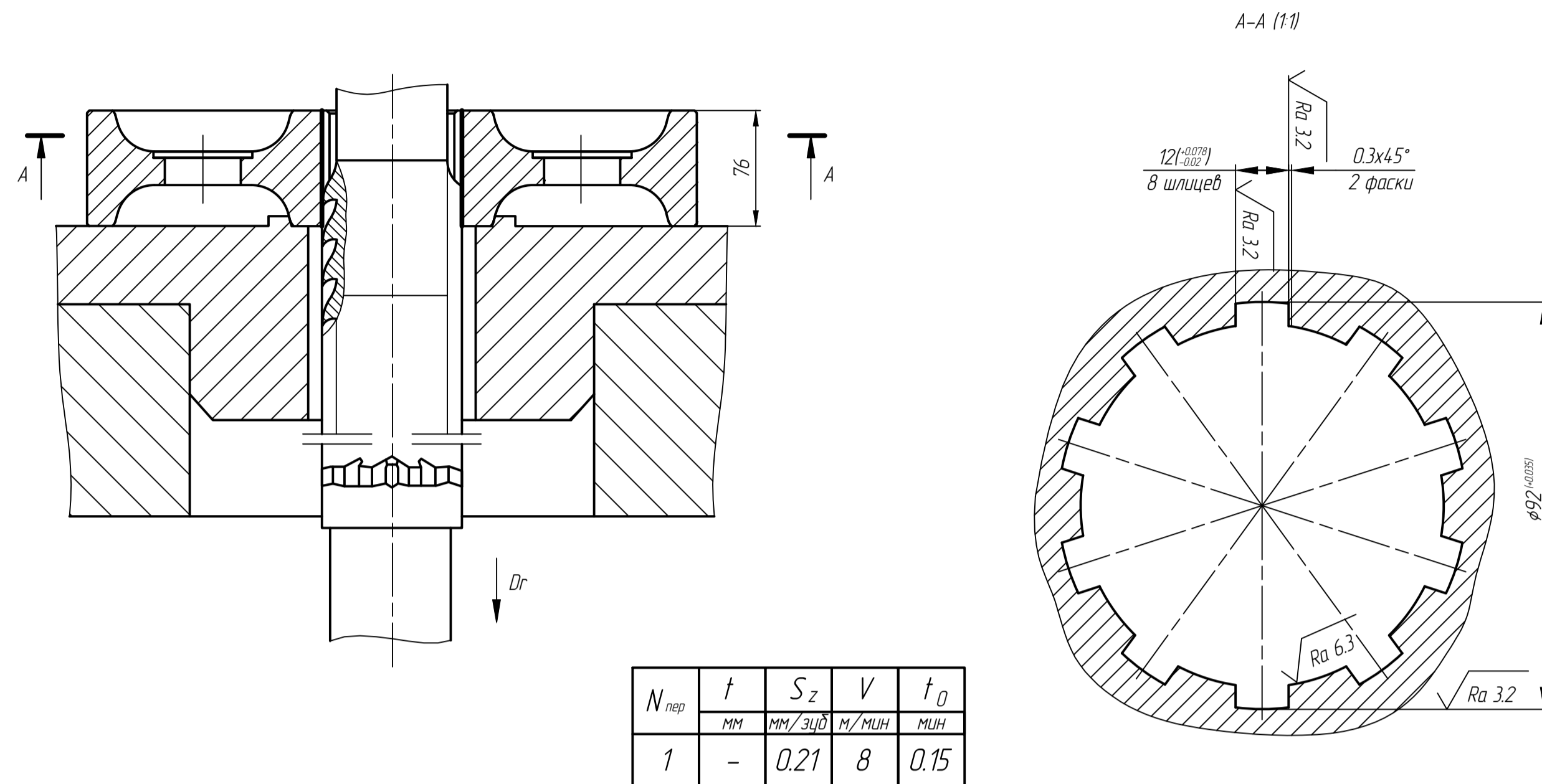

ОПЕРАЦИЯ 025 ЗУБОФРЕЗЕРНАЯ  
 Оборудование: зубофрезерный станок модели 5K32  
 Приспособление: оправка консольная

Инструмент: фреза червячная 2510-4043 ГОСТ 9324-80



Схема установки червячной фрезы



ОПЕРАЦИЯ 040 ЗУБОШЛИФОВАЛЬНАЯ  
 Оборудование: п/автомат зубошлифовальный модели СК800  
 Приспособления: оправка консольная

Инструмент: червячный шлифовальный круг SA80J-V80

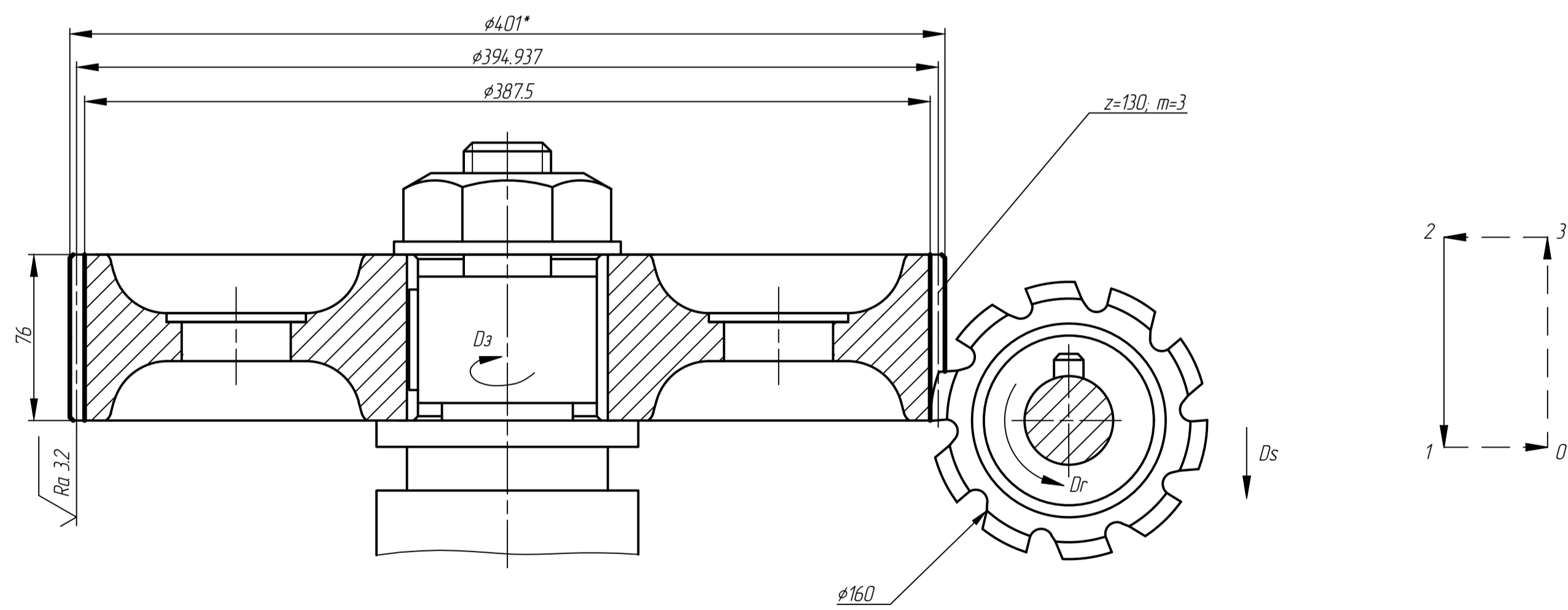
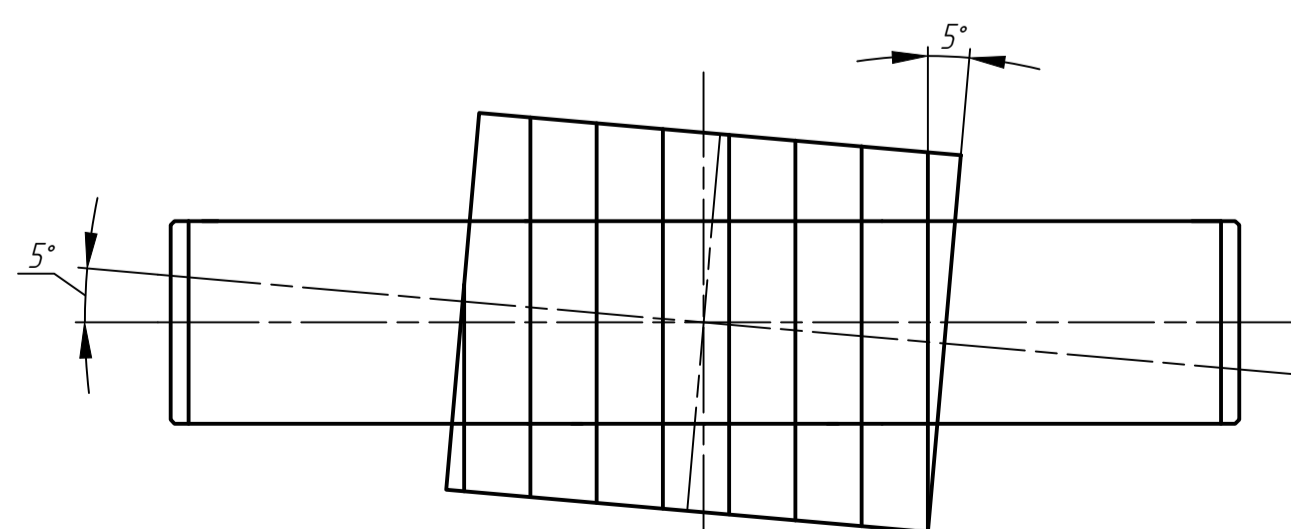
$N_{пер}$	$t$	$S$	$V$	$n_{кр}$	$t_0$
мм	мм/об	м/с	об/мин	мин	
1	0.1	0.3	58	4000	8.2



Схема установки червячного круга



\* - размеры для справок

Перф. листы  
 Серий. №  
 Подп. и дата  
 Взам. инв. №  
 Инв. № дубл.  
 Подп. и дата  
 Инв. № подл.

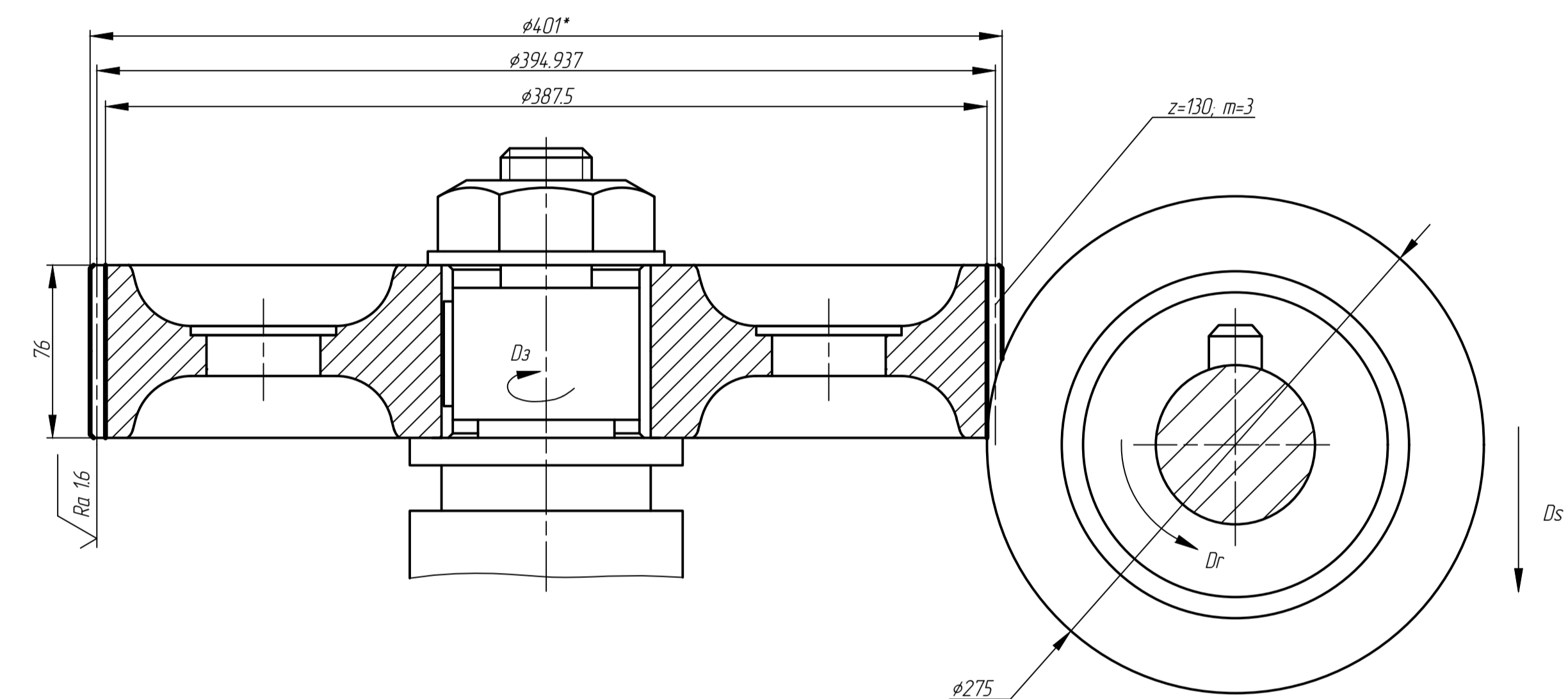
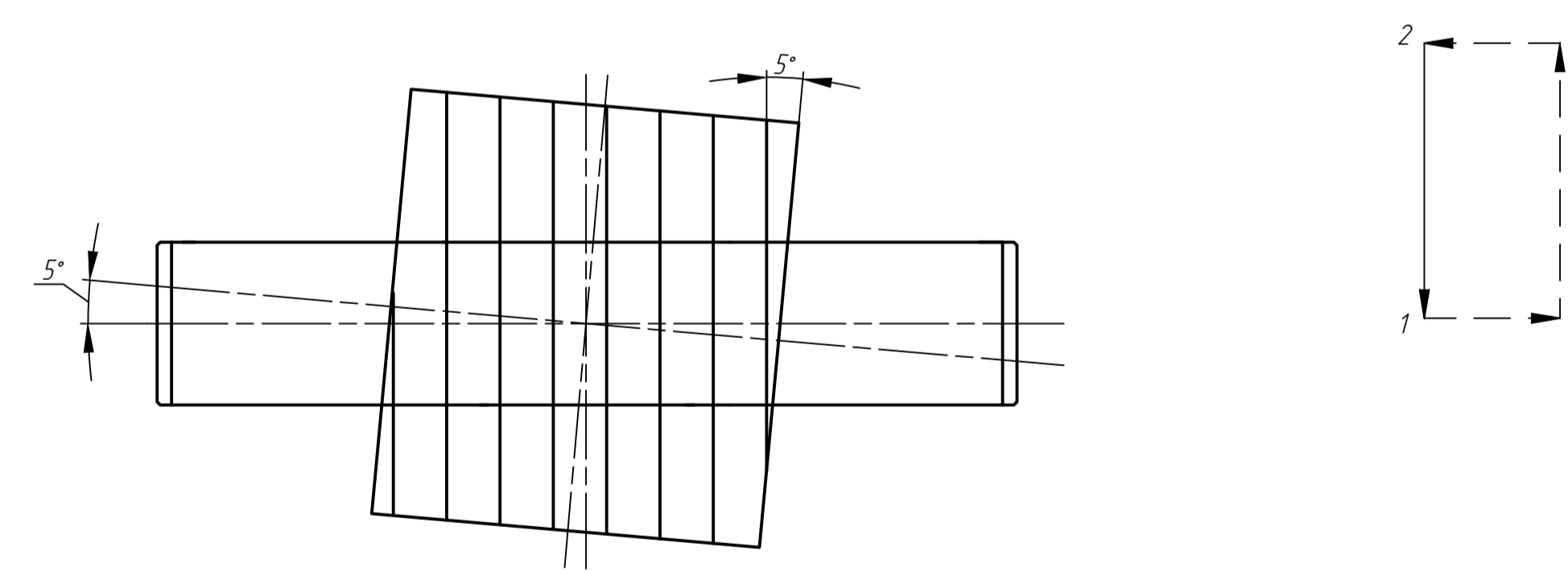
Технология машиностроения				Лист 2 / Листов 2		
Изм./лист	№ докум	Подп.	Дата	Лит	Масса	Масштаб
Разраб.						-
Проб.						
Т.контр.						
Н.контр.						
Утв.						

МГТУ им. Н.Э.Баумана  
 кафедра М1-3  
 группа РК4-102

Копировал  
 Формат А1